

Betreff: Kupplungsbetätigung

Fahrzeugtyp: 512 TR

Einführung ab	Modell	512 TR		
	Assembly Nr.	13598		

**Beschreibung:** Einführung der neuen Kupplungsbetätigung.

**Grund:** Bessere Gleiteigenschaften des Ausrücklagers auf dem Flansch und Verbesserte Dichtringe.

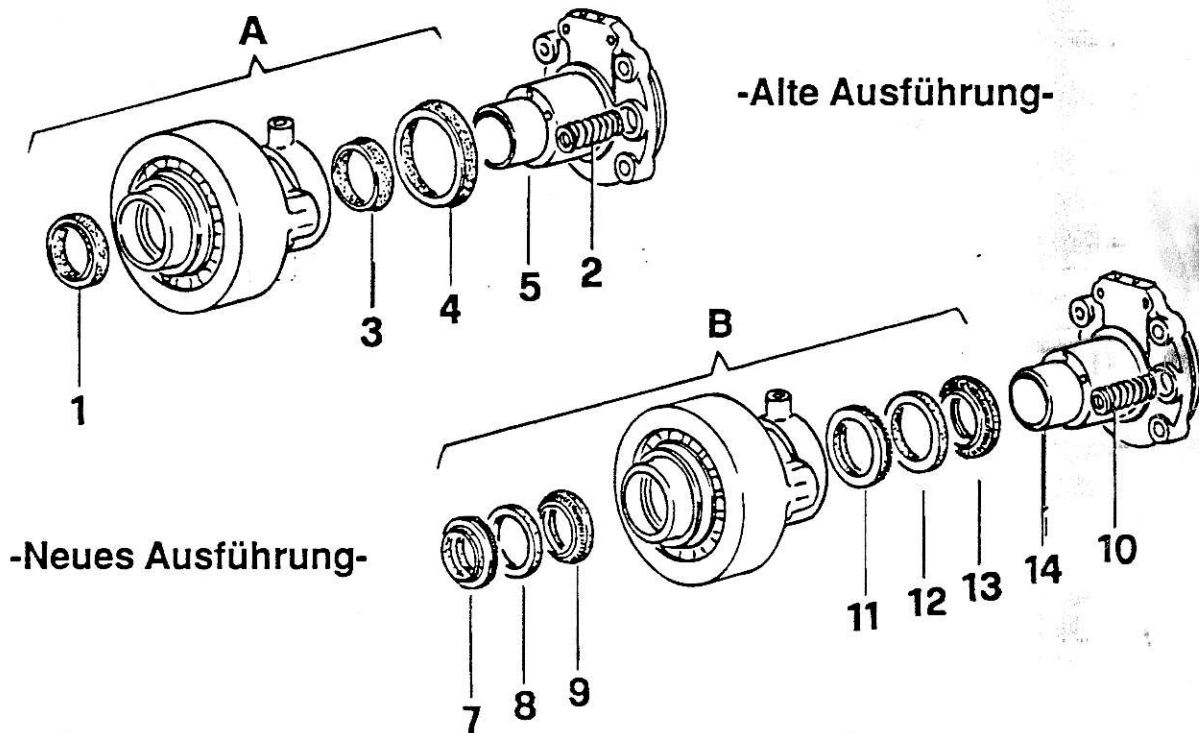

ALTE TEILE				NEUE TEILE			
Ref.	Zchnng.Nr.	Beschreibung	Anz.	Ref.	Zchnng.Nr.	Beschreibung	Anz.
A	147313	Ausrücklager mit Buchse	1	B	154552	Ausrücklager mit Buchse	1
1	146940	Dichtring ø 32 mm	1	7	154550	Staubdichtring ø 32 mm	1
2	154804	Feder Ausrücklager	2	8	154504	Gleitdichtring ø 32 mm	1
3	150289	Dichtring ø 32 mm	1	9	154505	Dichtring ø 32 mm	1
4	150288	Dichtring ø 44 mm	1	10	155207	Feder Ausrücklager	2
5	146547	Flansch Ausrücklager	1	11	154508	Dichtring ø 44 mm	1
				12	154507	Gleitdichtring ø 44 mm	1
				13	154551	Staubdichtring ø 44 mm	1
				14	154511	Flansch Ausrücklager	1

**Bemerkung:** Die Teile sind austauschbar.

ET-Katalog: 741/92 Tafel 22.